

Installationsanleitung
Installation instructions
Instrucciones de instalación
Indications d'installation
Avvertenze per l'installazione
KNX AQS/TH-UP Touch

70619 (black), 70620 (white)

Fig. 1



D Handbuch und KNX-Applikation finden Sie auf www.elsner-elektronik.de/de/knx-aqs-th-up-touch.html

Sicherheits- und Gebrauchshinweise

VORSICHT! Elektrische Spannung!

Installation und Inbetriebnahme dürfen nur von einer Elektrofachkraft durchgeführt werden.

- Nehmen Sie nur unbeschädigte Geräte in Betrieb.
- Halten Sie die länderspezifischen Normen, Richtlinien, Vorschriften und Bestimmungen für die elektrische Installation ein.
- Schalten Sie die Anlage während der Installationsarbeiten spannungsfrei.

Betreiben Sie das Gerät nur als ortsfeste Installation in montiertem Zustand und nach Abschluss aller Installations- und Inbetriebnahmearbeiten und nur im dafür vorgesehenen Umfeld. Bei unsachgemäßer Verwendung, Änderungen am Gerät oder Nichtbeachten dieser Anleitung erlöschen die Gewährleistungs- oder Garantieansprüche.

Beschreibung

Innenraum-Kombisensor

Der Sensor misst die CO₂-Konzentration, die Temperatur und die Luftfeuchtigkeit im Raum und berechnet den Taupunkt. Über den Bus kann der Innenraumsensor externe Werte von Temperatur, Feuchtigkeit und CO₂-Konzentration empfangen und mit den eigenen Daten zu Gesamtwerten (Mischwerte, z. B. Raumdurchschnitt) weiterverarbeiten. Der Sensor hat zwei Touch-Taster, die zur Veränderung der Raumtemperatur (Solltemperatur), zur Umschaltung zwischen den Betriebsmodi oder als frei programmierbare Tasten verwendet werden können. Der Sensor hat einstellbare Grenzwerte. Die Grenzwert-Ausgänge und weitere Kommunikationsobjekte können über UND- und ODER-Logik-Gatter verknüpft werden. Zusätzlich kann ein integrierter Stellgrößenvergleichler Werte, die über Kommunikationsobjekte empfangen wurden, verglichen und ausgeben. Integrierte PI-Regler steuern eine Lüftung (nach CO₂-Konzentration und Luftfeuchtigkeit) und eine Heizung/Kühlung (nach Temperatur). Der Sensor kann eine Warnung an den Bus ausgeben, sobald das Bereichsfeld (nach DIN 1946) verlassen wird. Das integrierte Display zeigt die eigenen Werte und über den Bus empfangene Daten (z. B. Datum, Uhrzeit). Das Gerät wird mit einem Rahmen der im Gebäude verwendeten Schalterreihe ergänzt und passt sich so nahtlos in die Innenausstattung ein.

Lieferumfang

- Gehäuse mit Display
- Tragring
- KNX-Steckklemme

Benötigtes Zubehör

- Geeignete, winddichte Gerätedose
- Rahmen (für insert 55 x 55 mm), passend zum im Gebäude verwendeten Schalterprogramm

Installation

Das Gerät wird in einer Gerätedose installiert.

Fig. 2 Installationsvorschriften für SELV beachten!

Die verwendete Dose darf keine 230 V-Verdrahtung enthalten! Der Metall-Tragring muss isoliert sein gegenüber weiteren Metallteilen, die an 230 V-Verdrahtungen anliegen könnten. Das gilt auch für mehrere sich berührende Metallteile (Brückenbildung).

- Achten Sie bei der Wahl des Montageorts darauf, dass die Messergebnisse möglichst wenig von äußeren Einflüssen verfälscht werden. Mögliche Störquellen sind:
- Direkte Sonnenbestrahlung
 - Erwärmung oder Abkühlung des Baukörpers, an dem der Sensor montiert ist, z. B. durch Sonneneinstrahlung, Heizungs- oder Kaltwasserrohre
 - Zugluft von Fenstern oder Türen
 - Anschlussleitungen und Leerrohre, die aus einem kälteren oder wärmeren Bereich zum Sensor führen
- Dauerhafte Messwertabweichungen können in der ETS korrigiert werden (Offset).

EN Manual and KNX application can be found at www.elsner-elektronik.de/en/knx-aqs-th-up-touch.html

Safety and operating instructions

CAUTION! Live voltage!

Installation and commissioning must only be handled by an electrician.

- Only operate devices if they are free from damage.
- Comply with country-specific standards, directives, specifications and provisions for electrical installation.
- Switch off voltage to the system during installation.

The device may only be operated as a fixed-site installation, when assembled and after conclusion of all installation and operational start-up tasks and only in the surroundings designated for it.

Improper use, modifications to the device or failure to observe this manual will void any warranty and guarantee claims.

Description

Combined Indoor Sensor

The Sensor measures CO₂ concentration, temperature and humidity and calculates the dew point. The sensor can receive external measured values via the bus and process them with the own data to overall values (mixed values, e. g. room average). The Sensor offers two push buttons that may be used for changing the ambient temperature (target value), for switching between operating modes or as free programmable bus push buttons. The Sensor provides switching outputs with adjustable threshold values. The switching outputs and further communication objects can be linked by AND and OR logic gates. Additionally, an integrated actuating variable comparator can compare and output values that are received via communication objects. Integrated PI controllers allow for control of a ventilation (depending on CO₂ concentration and air humidity) and a heating/cooling system (depending on temperature). The Sensor can emit a warning to the bus as soon as the area of optimum comfort (according to DIN 1946) is left. The integrated display shows the own values and data received from the bus (e.g. date, time). The device is completed with a frame of the switching series installed in the building and thus merges with the interior.

Scope of delivery

- Housing with display
- Supporting ring
- Borne enchufable KNX

Accessories required

- Suitable, windproof device socket
- Frame (for insert 55 x 55 mm), compatible to the switch scheme used in the building

Installation

The device is installed in a socket.

Fig. 2 Note the installation provisions for SELV!

The socket used must not contain any 230 V wiring! The metal supporting ring must be isolated from other metal parts that could be in contact with 230 V wiring. This also applies to several metal parts touching each other (bridging).

When selecting an installation location, ensure that the measurement results are affected as little as possible by external influences. Possible sources of interference include:

- Direct sunlight
- Warming or cooling of the building structure on which the sensor is mounted, e.g. due to sunlight, heating or cold water pipes
- Drafts from windows and doors
- Connection lines and ducts which lead from warmer or colder areas to the sensor

Permanent measurement variations can be corrected in the ETS (offset).

ES El manual y la aplicación KNX se encuentran en www.elsner-elektronik.de/es/knx-aqs-th-up-touch.html

Instrucciones de seguridad y de uso

¡PRECAUCIÓN! ¡Tensión eléctrica!

La instalación y la puesta en marcha sólo pueden ser realizadas por un electricista cualificado.

- Ponga en funcionamiento únicamente dispositivos que no estén averiados.
- Cumpla las normas, directrices, especificaciones y disposiciones específicas de cada país en materia de instalaciones eléctricas.
- Desconecte el sistema de la instalación eléctrica durante los trabajos de instalación.

Opere el dispositivo únicamente en el entorno previsto una vez lo haya montado de forma fija y hayan finalizado todos los trabajos de instalación.

En caso de uso incorrecto del dispositivo, modificaciones indebidas en el dispositivo o inobservancia de estas instrucciones, se extinguirán todos los derechos de garantía.

Descripción

Sensor combinado de interiores

El Sensor mide la concentración de CO₂, la temperatura, y la humedad del aire de la sala y calcula el punto de rocío. El sensor puede recibir mediciones externas de temperatura, humedad y concentración de CO₂ mediante el bus y procesarlas con sus propios datos obteniendo valores globales (valores mixtos, p. ej. promedio del ambiente). El Sensor tiene dos pulsadores táctiles que se pueden utilizar para cambiar la temperatura ambiente (temperatura de consigna), para alternar entre los modos de funcionamiento o como botones pulsadores programables libremente. El Sensor tiene umbrales configurables. Las salidas de umbrales y otros objetos de comunicación se pueden conectar mediante las puertas lógicas AND y OR. Además, un comparador de variables de control integrado permite comparar y emitir valores que se recibieron mediante objetos de comunicación. Controladores PI integrados controlan una ventilación (según la concentración de CO₂ y la humedad del aire) y una calefacción/refrigeración (según la temperatura). El Sensor puede emitir una advertencia al bus en cuanto se abandona el campo de confort (según DIN 1946). En la pantalla integrada se muestran los valores propios y los datos transmitidos mediante el bus (p. ej. fecha, hora). El dispositivo se completa con un marco del cuadro de interruptores utilizado en el local y se integra en la instalación interior de una manera armónica y uniforme.

Volumen de suministro

- Carcasa con pantalla
- Anillo de apoyo
- Borne enchufable KNX

Accesorios necesarios

- Caja de dispositivos adecuada y a prueba de viento
- Marco (para uso de 55 x 55 mm), adecuado para el programa de conmutación utilizado en el edificio.

Instalación

El aparato se instala en una caja de conexiones.

Fig. 2 observe las normas de instalación para SELV!

La caja utilizada no debe contener ningún cable de 230 V! El anillo de apoyo metálico debe estar aislado de otras piezas metálicas que puedan estar en contacto con el cableado de 230 V. Esto también se aplica a varias piezas metálicas que se tocan entre sí (puenteo).

A la hora de escoger el lugar para montarlo, asegúrese de que los resultados de las mediciones se vean lo menos alterados posible por las influencias del exterior. Posibles fuentes de interferencia:

- Radiación solar directa
- Calentamiento o enfriamiento de la estructura en la que está montado el sensor, por ejemplo, por la radiación solar, conductos de calefacción o de agua fría
- Corriente de aire de ventanas y puertas
- Líneas y conductos que lleguen al sensor desde una zona caliente o fría

Las diferencias de los valores de medición permanentes deben corregirse en ETS (offset).

FR Vous trouverez le manuel et l'application KNX sur www.elsner-elektronik.de/fr/knx-aqs-th-up-touch.html

Consignes de sécurité et d'utilisation

ATTENTION ! Tension électrique !

L'installation et la mise en service doivent uniquement être effectuées par un électricien spécialisé.

- Mettez uniquement des appareils non endommagés en service.
- Respectez les normes, directives, spécifications et dispositions spécifiques au pays pour l'installation électrique.
- Mettez l'installation hors tension pendant les travaux d'installation.

Exploitez l'appareil uniquement comme installation fixe montée et après avoir réalisé toutes les opérations d'installation et de mise en service et uniquement dans l'environnement prévu à cet effet.

En cas d'utilisation non-conforme, de modifications sur l'appareil ou de non-respect de ces consignes, les réclamations au titre de la garantie ne sont plus applicables.

Description

Capteur combiné pour l'intérieur

Le Capteur mesure la concentration de CO₂, la température et l'humidité dans la pièce et calcule le point de rosée. Par le biais du bus, le capteur interne peut recevoir des valeurs externes de température, d'humidité et de concentration de CO₂ et les transformer avec ses propres données en des valeurs globales (valeurs mixtes, par ex. moyenne de la pièce). Le Capteur a deux boutons tactiles qui peuvent être utilisés pour changer la température ambiante (température de consigne), pour commuter entre le mode jour et nuit ou comme bouton-poussoir de bus librement programmable. Le Capteur a valeurs limites ajustables. Les sorties de valeur limite et d'autres objets de communication peuvent être reliés par des portes logiques ET et OU. En outre, un comparateur de grandeurs de commande peut comparer et afficher les valeurs reçues par l'intermédiaire des objets de communication. Les régulateurs PI intégrés commandent une ventilation (en fonction de la concentration de CO₂ et de l'humidité) et un chauffage/refroidissement (selon la température). Le Capteur peut délivrer un avertissement au bus dès que l'on quitte la zone de confort (selon la norme DIN 1946). L'écran intégré affiche ses propres valeurs et les données reçues par le bus (par ex. la date, l'heure). L'appareil est complété par un cadre de la barrette des interrupteurs utilisée dans le bâtiment et s'intègre ainsi sans soudure dans l'équipement intérieur.

Contenu de la livraison

- Boîtier avec écran
- Support
- Borne enfichable KNX

Accessoires nécessaires

- Boîtier d'appareil approprié et étanche au vent
- Cadre (pour utilisation 55 x 55 mm), convient au programme d'interrupteurs utilisé dans le bâtiment

Installation

L'appareil est installé dans une boîte d'appareil.

Fig. 2 Respecter les consignes d'installation pour TBTS !

La boîte utilisée ne doit pas contenir de câblage 230 V! Le support en métal doit être isolé des autres pièces métalliques qui pourraient être en contact avec des câblages 230 V. Cela vaut également pour plusieurs pièces métalliques qui se touchent (formation de ponts).

En choisissant le lieu du montage, faites attention à ce que les résultats du mesurage soient le moins faussés possibles par les influences extérieures. Sources d'interférences éventuelles :

- exposition directe au soleil
- Réchauffement ou refroidissement du corps de bâtiment où est monté le capteur, en raison, par exemple, du rayonnement solaire, des conduites de chauffage ou d'eau froide
- courant d'air provenant des fenêtres et des portes
- conduites de raccordement et tuyaux vides reliant une zone plus froide ou plus chaude au capteur

Les variations de valeur mesurée permanentes doivent être corrigées au niveau de l'ETS (décalage).

IT Il manuale e l'applicazione KNX sono disponibili su www.elsner-elektronik.de/it/knx-aqs-th-up-touch.html

Istruzioni di sicurezza e istruzioni per l'uso

CAUTELA! Tensione elettrica!

L'installazione e la messa in funzione devono essere eseguite solo da un elettricista qualificato.

- Mettere in funzione solo dispositivi non danneggiati.
- Rispettare le norme, le direttive, le regole e i regolamenti specifici del paese per l'installazione elettrica.
- Scollegare il sistema dall'alimentazione durante i lavori di installazione.

Utilizzare il dispositivo solo come installazione fissa in stato montato e dopo aver completato tutti i lavori di installazione e messa in funzione e solo nell'ambiente previsto a tale scopo.

L'uso improprio, le modifiche al dispositivo o l'inosservanza di queste istruzioni invalideranno qualsiasi diritto di garanzia.

Descrizione

Sensore combinato per interni

Il Sensore misura la concentrazione di CO₂, la temperatura, l'umidità dell'aria nell'ambiente e calcola il punto di rugiada. Tramite il bus, il sensore per interni può ricevere i valori esterni di temperatura, umidità e concentrazione di CO₂ ed elaborarli con i dati propri per ottenere i valori totali (valori misti, ad es. media dell'ambiente). Il Sensore ha due pulsanti a sfioramento, che possono essere utilizzati per la modifica della temperatura ambiente (temperatura nominale), per la commutazione tra la modalità di funzionamento o come tasto bus programmabile libero. Il Sensore ha soglie impostabili. Le uscite delle soglie impostabili e ulteriori oggetti di comunicazione possono essere collegati mediante porte logiche AND e OR. Inoltre un comparatore di grandezze regolanti integrato consente il confronto e l'indicazione dei valori ricevuti tramite gli oggetti di comunicazione. I regolatori PI integrati gestiscono la ventilazione (in base alla concentrazione di CO₂ e all'umidità dell'aria), nonché il riscaldamento/il raffreddamento (in base alla temperatura). Il Sensore trasmette al bus una segnalazione non appena viene compromesso il comfort climatico interno ottimale (secondo DIN 1946). Il display integrato mostra i valori propri e i dati ricevuti mediante il bus (ad es. data, ora). Il dispositivo si integra nel quadro interruttori già presente nell'abitazione e si adatta senza nessuna modifica all'arredo.

Fornitura

- Alloggiamento con display
- Anello di supporto
- Morsetto a spina KNX

Accessori necessari

- Scatola adatta e antivento
- Telaio (per applicazione 55 x 55 mm), idoneo al sistema interruttori usato nell'edificio

Installazione

Il dispositivo è installato in una scatola.

Fig. 2 Rispettare le norme di installazione per SELV!

La scatola utilizzata non deve contenere alcun cablaggio a 230 V! L'anello di supporto metallico deve essere isolato da altre parti metalliche che potrebbero essere in contatto con il cablaggio a 230 V. Questo vale anche per diverse parti metalliche che si toccano (ponte).

Al momento della scelta della posizione di montaggio, cercare di minimizzare, per quanto possibile, le eventuali possibili alterazioni dei valori rilevati dovute ad agenti esterni. Possibili sorgenti di interferenze:

- Esposizione diretta ai raggi solari
- Riscaldamento o raffreddamento dell'elemento sul quale viene montato il sensore, ad es. dall'irraggiamento solare, dalla tubazione del riscaldamento o dalla condotta dell'acqua fredda
- Corrente d'aria proveniente da finestre o porte
- Cavi di collegamento e canaline che giungono al sensore da aree più fredde o più calde

Le deviazioni permanenti dei valori misurati possono essere corrette nell'ETS (offset).

Fig. 2

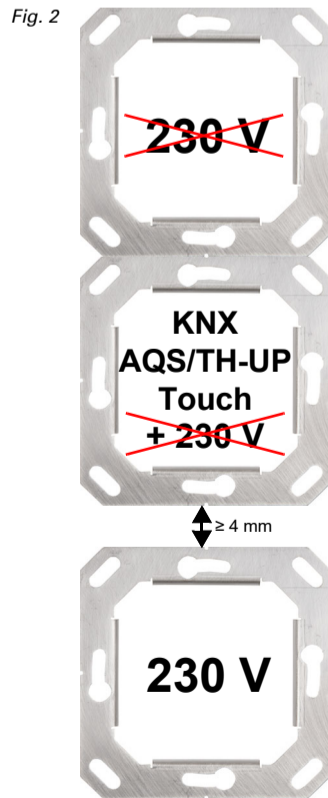

Fig. 3

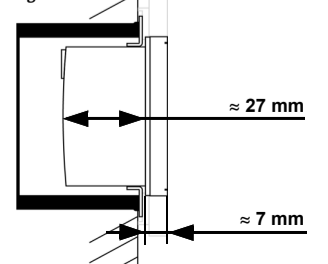

Fig. 3 Schnittzeichnung

Fig. 3 Sectional drawing

Fig. 3 Dibujo de sección

Fig. 3 Plan en coupe

Fig. 3 Disegno in sezione

Fig. 4a

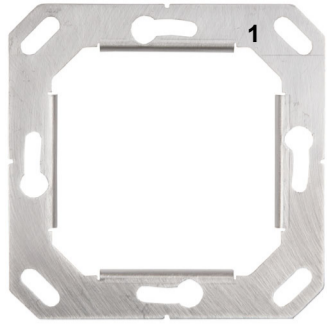

Fig. 4b

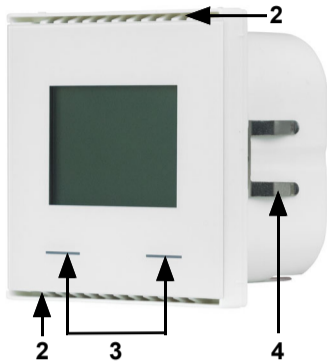

Fig. 4c

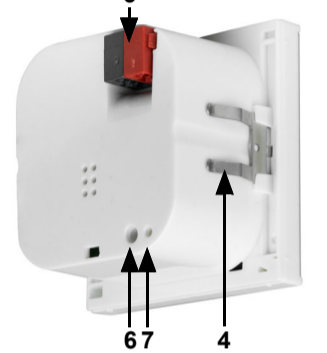

Fig. 4 Aufbau des Geräts

- 1 Tragring
- 2 Öffnungen für Luftzirkulation
- 3 Touch-Tasten
- 4 Befestigungsklammern
- 5 KNX-Steckklemme +/-
- 6 Programmier-Taste (versenkt)
- 7 Programmier-LED (versenkt)

Montage des Sensors

- Montieren Sie zunächst die winddichte Dose mit Zuleitung. Dichten Sie auch die Zuleitungsrohre ab, um Zugluft zu vermeiden.
- Verschrauben Sie dann den Tragring auf der Dose.
- Bevor das Gerät in die Dose gesetzt wird, setzen Sie den Rahmen des Schalterprogramms von hinten auf das Gerät.
- Schließen Sie die Busleitung +/- an der KNX-Steckklemme an und stecken Sie diese auf den dafür vorgesehenen Steckplatz (Fig. 4, Nr. 5).
- Stecken Sie das Gehäuse mit den Befestigungsklammern fest auf den Tragring, so dass Gehäuse und Rahmen fixiert sind.

Wartung

Fingerspuren auf der Glasfläche entfernen Sie mit einem mit Wasser befeuchteten Tuch oder einem Mikrofasertuch. Zum Reinigen keine scharfkantigen Gegenstände oder Scheuermittel und keine scharfen Reinigungsmittel, Säuren oder organischen Lösungsmittel verwenden.

Entsorgung

Gesetzliche Vorschriften beachten und nicht über den Hausmüll entsorgen!

Konformität

Das Produkt ist konform mit den Bestimmungen der EU-Richtlinien. Konformitätserklärung siehe <https://www.elsner-elektronik.de/de/knx-aqs-th-up-touch.html>

Fig. 4 Device design

- 1 Supporting ring
- 2 Openings for air circulation
- 3 Touch sensitive buttons
- 4 Fastening clamps
- 5 KNX plug-in terminal +/-
- 6 Programming button (recessed)
- 7 Programming LED (recessed)

Sensor assembly

- First, place the wind-proof box with the supply connection. Seal the inlet tubes as well, in order to prevent drafts.
- Then screw the supporting ring onto the socket.
- Before placing the device in the box, place the frame of the switch range on the device from behind.
- Connect the bus lines +/- to the KNX plug-in terminal and plug it into the intended slot (Fig. 4, no. 5).
- Insert the housing firmly onto the supporting ring using the fastening clamps so that sensor and frame are fixed together.

Maintenance

Remove finger marks on the glass surface with a cloth moistened with water or a microfibre cloth. Do not use any sharp-edged objects or abrasive cleaners, acids or organic solvents for cleaning.

Disposal

Observe legal regulations and do not dispose of with household waste!

Conformity

The product conforms to the conditions of the EU Directives. Declaration of conformity see <https://www.elsner-elektronik.de/en/knx-aqs-th-up-touch.html>

Fig. 4 Estructura del aparato

- 1 Anillo de apoyo
- 2 Orificios para la circulación del aire
- 3 Botones táctiles
- 4 Abrazaderas de fijación
- 5 Borne enchufable KNX +/-
- 6 Tecla de programación (hundida)
- 7 LED de programación (hundido)

Montaje del sensor

- Monte primero la caja a prueba de viento con la línea de alimentación. Selle también los tubos de entrada, para evitar la entrada de aire adicional.
- Atornille el anillo de soporte en la caja.
- Antes de colocar el dispositivo en la caja, coloque el marco del programa de conmutación sobre el dispositivo desde atrás.
- Conecte la línea de bus +/- en el borne enchufable KNX y enchúfelo en la ranura provista para ello (Fig. 4, n.º 5).
- Coloque la carcasa con las abrazaderas de fijación en el anillo de apoyo, de modo que tanto el sensor como el marco estén fijados.

Mantenimiento

Elimine las marcas de los dedos en la superficie del cristal con un paño humedecido con agua o con un paño de microfibra. No utilice objetos con bordes afilados ni limpiadores abrasivos, ácidos o disolventes orgánicos para la limpieza.

Eliminación

Observe las disposiciones legales y no lo deposite en la basura doméstica.

Conformidad

Este producto cumple con las normas de las directivas europeas. Declaración de conformidad véase <https://www.elsner-elektronik.de/es/knx-aqs-th-up-touch.html>

Fig. 4 Conception de l'appareil

- 1 Support
- 2 Ouvertures d'amenée d'air
- 3 Touches tactiles
- 4 Pincettes de fixation
- 5 Borne enfichable KNX +/-
- 6 Touche de programmation (encastrée)
- 7 LED de programmation (encastrée)

Montage du détecteur

- Commencez par monter la boîte étanche au vent avec l'alimentation. Étanchez également les tuyaux d'alimentation pour éviter les courants d'air.
- Vissez ensuite le support sur la boîte.
- Avant de placer l'appareil dans la boîte, placez le cadre de la gamme d'interrupteurs sur l'appareil par l'arrière.
- Raccordez la ligne de bus +/- à la borne enfichable KNX et insérez-le à l'emplacement (Fig. 4, N° 5) prévu à cet effet.
- Fixez solidement le boîtier au support de manière à ce que le capteur et le cadre soient verrouillés.

Maintenance

Les traces de doigts sur la surface en verre s'enlèvent avec un chiffon humidifié d'eau ou un chiffon en microfibre. Pour le nettoyage, n'utilisez pas d'objets à arêtes vives ou de produits abrasifs, ni de produits de nettoyage agressifs, d'acides ou de solvants organiques.

Elimination

Respecter les prescriptions légales et ne pas jeter avec les ordures ménagères !

Conformité

Le produit est conforme aux dispositions des directives de l'UE. Déclaration de conformité voir <https://www.elsner-elektronik.de/fr/knx-aqs-th-up-touch.html>

Fig. 4 Montaggio del dispositivo

- 1 Anello di supporto
- 2 Aperture per la circolazione dell'aria
- 3 Pulsanti a sfioramento
- 4 Morsetti di fissaggio
- 5 Morsetto a spina KNX +/-
- 6 Tasto di programmazione (rientrante)
- 7 LED di programmazione (rientrante)

Montaggio del sensore

- Montare in prossimità della scatola con protezione antiventivo con condotta di alimentazione. Isolare la tubazione di alimentazione, onde evitare dispersione d'aria.
- Avvitare l'anello di supporto alla scatola.
- Prima di riporre l'unità nella scatola, posizionare il telaio del sistema di interruttori sull'unità da dietro.
- Collegare la linea del bus +/- al morsetto a spina KNX e inserirlo nell'ingresso fornito (Fig. 4, n. 5).
- Fissare l'alloggiamento in modo sicuro all'anello di supporto, cosicché il sensore e il telaio siano bloccati.

Manutenzione

Rimuovere le impronte digitali sulla superficie del vetro con un panno inumidito con acqua o con un panno in microfibra. Per la pulizia non utilizzare oggetti appuntiti o detergenti abrasivi, acidi o solventi organici.

Smaltimento

Osservare le norme di legge e non smaltire con i rifiuti domestici!

Conformità

Il prodotto è conforme a quanto previsto dalle direttive UE. Dichiarazione di conformità vedi <https://www.elsner-elektronik.de/it/knx-aqs-th-up-touch.html>

	Allgemein:	General:	Aspectos generales:	Généralités :	In generale:
	Gehäuse Echtholz, Kunststoff	Casing Genuine glass, plastic	Carcasa Cristal auténtico, plástico	Boîtier Verre véritable, plastique	Alloggiamento Vetro, plastica
RAL 9010 (white) RAL 9005 (black)	Farben (ähnlich)	Colours (similar)	Colores (similar a)	Couleurs (Similaire)	Colori (simile a)
IP20	Schutzgrad	Degree of protection	Grado de protección	Indice de protection	Grado di protezione
55 mm x 55 mm x 35 mm	Maße (B x H x T)	Size (W x H x D)	Dimensiones (ancho x alto x profundidad)	Dimensions (L x H x P)	Dimensioni (L x A x P)
71 mm x 71 mm 7 mm	Tragring (B x H) Aufbautiefe	Supporting ring (W x H) Mounting depth	Anillo de apoyo (ancho x alto) Profundidad de montaje	Support (L x H) Profondeur du montage	Anello di supporto (L x A) Profondità struttura scatola
≈ 55 g	Gesamtgewicht	Total weight	Peso total	Poids total	Peso totale
0...+45 °C	Umgebungstemperatur	Ambient temperature	Temperatura ambiente	Température ambiante	Temperatura ambiente
0...95 %	rF (relative Luftfeuchtigkeit), nicht kondensierend	RH (relative humidity), non-condensing	HR (humedad relativa), sin condensación	HR (humidité relative de l'air), sans condensation	UR (umidità relativa), senza condensa
-10...+60 °C	Lagertemperatur	Storage temperature	Temperatura de almacenamiento	Température de stockage	Temperatura di stoccaggio
III	Überspannungskategorie	Overvoltage category	Categoría de sobretensión	Catégorie de surtension	Categoria di sovratensione
2	Verschmutzungsgrad	Pollution degree	Grado de suciedad	Taux d'encrassement	Grado di impurità
	KNX-Bus:	KNX bus:	Bus KNX:	Bus KNX :	Bus KNX:
TP1-256	Medium	Medium	Medio	Media	Medio
S-Mode	Konfigurationsmodus	Configuration mode	Modo de configuración	Mode de configuration	Modalità di configurazione
254	Gruppenadressen maximal	Group addresses max.	Direcciones de grupo máximo	Adresses de groupes max.	Indirizzi di gruppo max.
254	Zuordnungen maximal	Assignments max.	Asignaciones máximo	Attributions max.	Attribuzioni max.
224	Kommunikationsobjekte	Communication objects	Objetos de comunicación	Objets de communication	Oggetti di comunicazione
30 V SELV	Nennspannung	Nominal voltage	Tensión nominal	Tension nominale	Tensione nominale
≤ 20 mA	Stromaufnahme	Power consumption	Consumo de corriente	Consommation de courant	Assorbimento corrente
Ø 0.8 mm s 5 mm	Anschluss KNX-Steckklemme Leiterdurchmesser Abisolierlänge	Connection KNX plug-in terminal Conductor diameter Stripping length	Conexión Borne enchufable KNX Diámetro del conductor Longitud de stripping	Raccordement Borne enfichable KNX Diamètre du conducteur Longueur de dénudage	Collegamento Morsetto a spina KNX Diametro del conduttore Lunghezza di spellatura
≈ 6 s	Dauer nach Busspannungswiederkehr bis Daten empfangen werden	Duration after bus voltage restoration until data is received	Tiempo que pasa desde que regresa la tensión del bus hasta que se reciben datos	Durée après rétablissement de la tension de bus jusqu'à ce que les données soient reçues	Durata dopo il ripristino della tensione del bus fino alla ricezione dei dati
	Sensoren:	Sensors:	Sensores:	Capteurs :	Sensori:
400...5 000 ppm	CO ₂ Messbereich	CO ₂ measurement range	Rango de medición de CO ₂	Plage de mesure du CO ₂	Range di misurazione CO ₂
-5...+60 °C	Temperatur Messbereich	Temperature measurement range	Rango de medición de temperatura	Plage de mesure de la température	Range di misurazione temperatura
0...100 %	Feuchtigkeit Messbereich	Humidity measurement range	Rango de medición de humedad	Plage de mesure de l'humidité	Range di misurazione umidità