

RF-L-DST 1-10 V

Atenuador por radio

Datos técnicos e instrucciones de instalación

Número de artículo 60561

F-Con



1. Descripción

RF-L-DST 1-10 V es un atenuador por radio para el protocolo de radio RF de Elsner. **RF-L-DST 1-10 V** tiene una salida de conmutación de 230 V (16 A) y una salida de control de 1-10 V para los atenuadores. Para eso, el **Atenuador por radio RF-L-DST 1-10 V** está adaptado especialmente para la conexión de balastos electrónicos, convertidores LED o fuentes de alimentación electrónicas de los sistemas de bajo voltaje.

La iluminación conectada al atenuador de radio se puede controlar automática y manualmente mediante el control para edificios WS1, (KNX) WS1000 Color o Style, o el sistema de radio Solexa II. Como alternativa, también se puede utilizar directamente de forma manual con el mando a distancia Remo 8/pro, la interfaz de pulsador RF-B2-UP o los pulsadores inalámbricos solares Corlo P RF.

Funciones:

- Atenuador para balasto electrónico, convertidor LED o fuente de alimentación electrónicas para sistemas de bajo voltaje
- Salida de conmutación de 230 V, 16 A
- Salida de control de 1-10 V
- Recepción de la señal de control por radio
- Indicado para: WS1 Color, WS1 Style, WS1000 Color, WS1000 Style, KNX WS1000 Style (a partir de la versión de software 1.818), Solexa II, Remo 8 (a partir de la versión 0.1), Remo pro, RF-B2-UP, Corlo P1 RF, Corlo P2 RF

1.1. Alcance del suministro

- Atenuador por radio
- Pasador de seguridad STASI, junta de goma

Disponible como accesorio:

- Cable de alimentación de red (5 m)
- Cable de conexión (disponible en 1 m; 2,5 m; 5 m)

1.2. Información técnica

El dispositivo está diseñado de acuerdo con los criterios de seguridad de voltaje extra bajo (SELV). Para que la salida de control de 1-10 V cumpla los criterios SELV, todas las luminarias y balastos conectados deben cumplir también los criterios SELV.

Carcasa	Plástico
Grado de protección	IP 53*
Dimensiones	Aprox. 149 x 72 x 29 (an. x al. x pr., mm)
Peso	Aprox. 180 g
Temperatura ambiente	En funcionamiento -20...+55°C, en almacenamiento -30...+85°C
Humedad atmosférica ambiente	Máx. 95 % HR, evitar la acción del rocío
Tensión de servicio	230 V AC, 50 Hz (Conector hembra STAS3)
Salida	1 x Salida de conmutación 230 V, 16 A, conector STAK3 1 x Atenuación 1-10 V, máximo 100 mA, conector STAK3
Radiofrecuencia	868,2 MHz (Elsner RF)

*A pesar de su alto grado de protección, la **Atenuador por radio RF-L-DST 1-10 V** se debe montar en una zona protegida para que no pueda entrar agua por las conexiones. Siga las instrucciones del capítulo *Conexión*.

El producto satisface las disposiciones de las directivas de la UE.

1.2.1. Brillo de iluminación (comportamiento de atenuación)

Para los mandos Elsner, se especifican 10 V con un brillo de atenuación del 100% (brillo máximo) y 1 V con un brillo de atenuación del 10%. La intensidad de la iluminación mínima a 1 V y la variación de la luminosidad entre 1 y 10 V depende del sistema de iluminación conectado.

2. Instalación y puesta en servicio



La instalación, el control, la puesta en marcha y la eliminación de fallos pueden llevarse a cabo únicamente por un electricista autorizado.



¡PELIGRO!

¡Peligro de muerte por tensión eléctrica (tensión de red)!

En el interior del aparato hay componentes conductores de tensión no protegidos.

- Inspeccione el dispositivo en busca de daños antes de la instalación. Ponga en funcionamiento sólo los dispositivos no dañados.
- Cumplir con las directrices, reglamentos y disposiciones aplicables a nivel local para la instalación eléctrica.
- Ponga inmediatamente fuera de funcionamiento el dispositivo o la instalación y protéjalo contra una conexión involuntaria si ya no está garantizado el funcionamiento seguro.

Utilice el dispositivo exclusivamente para la automatización de edificios y respete las instrucciones de uso. El uso inadecuado, las modificaciones en el aparato o la inobservancia de las instrucciones de uso invalidan cualquier derecho de garantía. Utilizar el dispositivo sólo como instalación fija, es decir, sólo cuando está montado y tras haber finalizado todas las labores de instalación y puesta en marcha y sólo en el entorno previsto para ello.

Elsner no se hace responsable de las modificaciones de las normas posteriores a la publicación de este manual.

2.1. Indicaciones sobre las radioinstalaciones

En la planificación de instalaciones con aparatos que se comunican mediante radio, se debe procurar que haya suficiente cobertura. La cobertura de las interferencias está limitada por las disposiciones legales para radioinstalaciones y por las características de las obras. Evite fuentes de perturbación y obstáculos entre el emisor y el receptor, que llevan a fallas de la comunicación por radio. Estos son ejemplos:

- Paredes y techos (en especial hormigón y acristalamiento de protección solar).
- Superficies metálicas cerca de los aparatos radiofónicos (por ej. construcciones de aluminio de un jardín de invierno).
- Otros aparatos radiofónicos y radioinstalaciones locales potentes (p.ej. auriculares por radio) que emiten en la misma frecuencia. Por tal razón mantenga una distancia mínima de 30 cm entre los emisores.

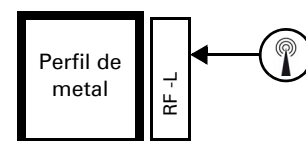

El símbolo de antenas en la carcasa muestra la posición de la antena en el aparato. Este lado no se puede colocar directamente sobre superficies u objetos de metal. De lo contrario, la señal de radio podría sufrir perturbaciones.

2.2. Montaje y conexión

El módulo de radio se conecta entre el consumidor y la línea de alimentación. Solo se pueden conectar en cables flexibles mediante uniones enchufables STAK/STAS. Utilice las juntas de goma suministradas entre las uniones enchufables STAK/STAS. Los conectores enchufables se deben bloquear con los pasadores de seguridad.



No lo exponga mucho tiempo a la radiación directa del sol para evitar que se caliente excesivamente. La carcasa no es resistente a los rayos ultravioleta.



No se permite que pase agua a la alimentación ni el equipo.

No someta nunca el dispositivo a la acción del agua (lluvia). Se podría dañar la electrónica. No se debe superar una humedad ambiental relativa del 95%. Evitar la acción del rocío.

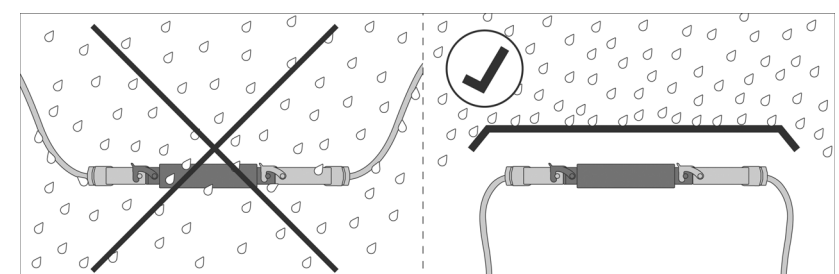

- Monte el equipo en una zona protegida (p. ej. en cajas de persianas/toldos/persianas enrolladas, en un perfil de construcción debajo de las tejas o en un armario).
- Tienda los cables de alimentación del equipo hacia fuera y abajo.



Evite las vibraciones!

- Monte el equipo en un lugar exento de vibraciones.

2.3. Esquema de conexión

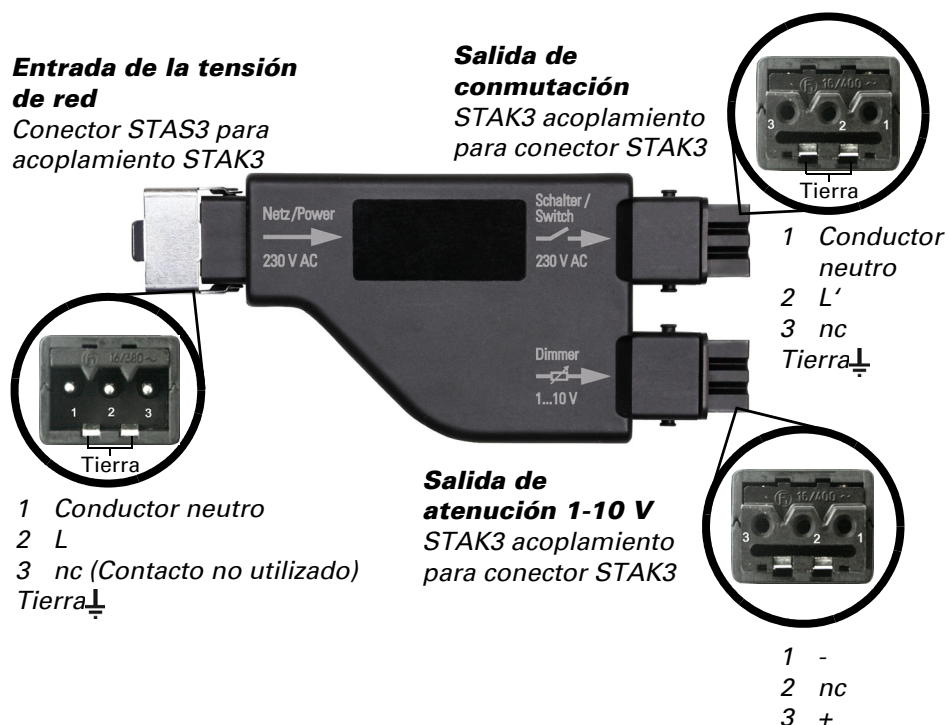

2.3.1. Ejemplo de conexión

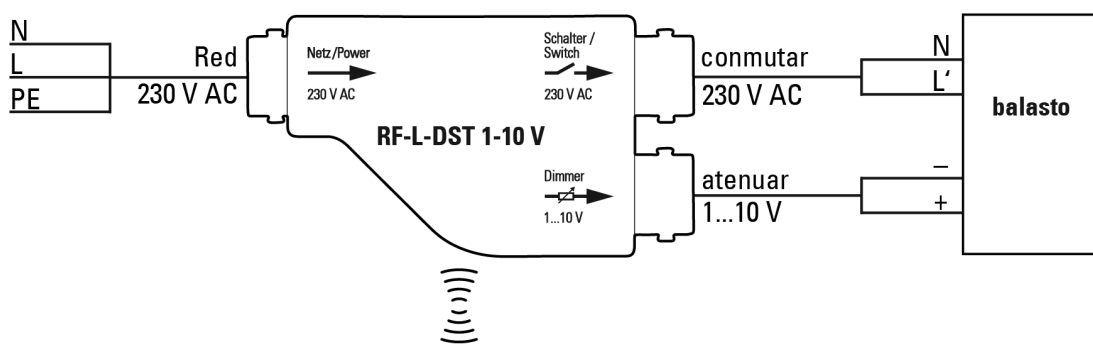

Comunicación por radio con mando a distancia o control para edificios

El cable de alimentación de red y el cable de conexión están disponibles como accesorios en distintas longitudes.

Números de artículos: Cable de alimentación de red 60563 (5 m)
Cables de conexión 60565 (1 m), 60566 (2,5 m), 60567 (5 m)

2.4. Establecer comunicación por radio

1. Ajuste el mando, el control remoto o el pulsador al modo de sincronización (consulte el manual/la ficha técnica correspondiente).
2. Encienda la alimentación eléctrica del **RF-L-DST 1-10 V** o desconecte la alimentación durante al menos 3 segundos en caso de que el equipo ya tenga alimentación.
3. El **RF-L-DST 1-10 V** envía cada 10 segundos una notificación de "sincronización" durante 5 minutos.
4. La conexión por radio se establece de forma autónoma. En los controles para edificios, en pantalla se muestra el mensaje "Equipo sincronizado".
5. El **RF-L-DST 1-10 V** no envía más notificaciones de "sincronización" una vez recibido el mensaje "Sincronizado" de un mando (durante el proceso de sincronización) o un comando de control (en caso de cortes de energía).

3. Eliminación

Tras el uso, el aparato deberá eliminarse conforme a las disposiciones vigentes. ¡No lo deposite en la basura doméstica!